



**РЕПУБЛИКА СРБИЈА**  
**РЕПУБЛИЧКИ ГЕОДЕТСКИ ЗАВОД**  
**Београд**  
**Булевар војводе Мишића бр. 39**

**ОБРАЗАЦ ПОНУДЕ СА УПУТСТВОМ ЗА ПОНУЂАЧЕ**  
за јавну набавку мале вредности наруџбеницом добара – дрвених лајсни за  
зидне карте, за потребе Сектора геодетских послова

**ЈАВНА НАБАВКА МАЛЕ ВРЕДНОСТИ НАРУЏБЕНИЦОМ**

**ЈАВНА НАБАВКА бр. 2/2019**

**Јул, 2019. године**

Страна 1 од 12

Садржај:

<i>Поглавље</i>	<i>Назив поглавља</i>	<i>Страна</i>
I	Општи подаци о јавној набавци	3
II	Подаци о предмету јавне набавке	4
III	Врста и опис добара и остали услови наручиоца	4
IV	Упутство за понуђаче	5
V	Образац понуде	10

На основу чл. 39. став 6. Закона о јавним набавкама („Сл. гласник РС” бр. 124/12, 14/15 и 68/15) и чл. 6. став 2. Правилника о обавезним елементима конкурсне документације у поступцима јавних набавки и начину доказивања испуњености услова („Сл. гласник РС” бр. 86/2015), Одлуке о покретању поступка јавне набавке мале вредности наруџбеницом број 06 број: 404-70/2019 од 18.7.2019. године, Наручилац Републички геодетски завод припремио је и објављује

## **ОБРАЗАЦ ПОНУДЕ СА УПУТСТВОМ ЗА ПОНУЂАЧЕ**

**за јавну набавку мале вредности наруџбеницом добара – дрвених лајсни за зидне карте, за потребе Сектора геодетских послова**

### **I ОПШТИ ПОДАЦИ О ЈАВНОЈ НАБАВЦИ**

**1. Подаци о Наручиоцу:**

Назив Наручиоца: Републички геодетски завод  
Седиште Наручиоца: Булевар војводе Мишића бр. 39, 11000 Београд  
Интернет адреса: [www.rgz.gov.rs](http://www.rgz.gov.rs)

**2. Врста поступка јавне набавке**

Поступак јавне набавке мале вредности.  
Поступак се спроводи у складу са Законом о јавним набавкама и подзаконским актима, као и другим прописима у вези предметне јавне набавке.

**3. Предмет јавне набавке**

Предмет јавне набавке бр. 2/2019 су добра.

**4. Процењена вредност јавне набавке**

Процењена вредност јавне набавке износи 160.000,00 РСД, без обрачунатог ПДВ-а.

**5. Циљ јавне набавке**

Циљ јавне набавке је издавање наруџбенице.

**6. Партије**

Предметна набавка није обликована по партијама.

**7. Контакт лице:**

Контакт особа је службеник за јавне набавке Сања Божовић, дипл. правник  
е-mail: [javnenabavke@rgz.gov.rs](mailto:javnenabavke@rgz.gov.rs)

## II ПОДАЦИ О ПРЕДМЕТУ ЈАВНЕ НАБАВКЕ

Опис предмета јавне набавке: **добра – дрвене лајсне за зидне карте, за потребе Сектора геодетских послова.**

Назив и ознака из Општег речника набавке: канцеларијски материјал - 30192000.

## III ТЕХНИЧКА СПЕЦИФИКАЦИЈА ДОБАРА

Техничка спецификација добара - дрвених лајсни за зидне карте				
Опис добара			Количина	Мерна јединица
Материјал дрво – медијанп; Боја црна - двоструко лакирање црним сјајним лаком у пуном формату лајсни	попечни пресек лајсни - 2,5 см x 1,7 см (висина x ширина), са обореним ивицама (као на цртежу )	1. лајсне дужине од 140 см	200	комад
		2. лајсне дужине од 200 см	200	комад

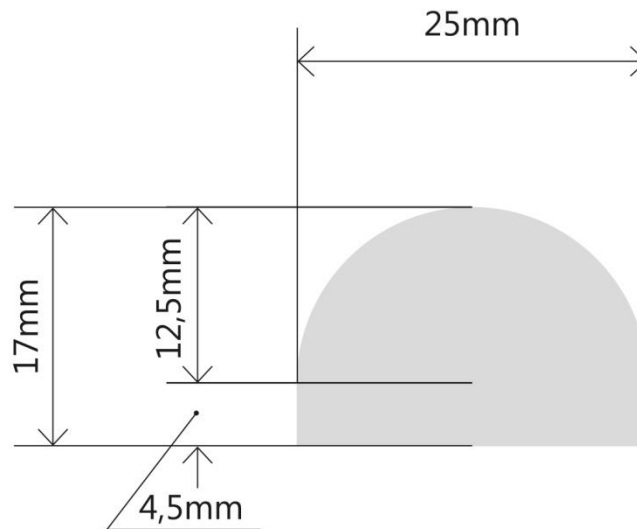

Цртеж лајсни

У складу са техничком спецификацијом Наручиоца, Понуђач даје своју понуду на Обрасцу понуде који се налази у Поглављу V.

## IV УПУТСТВО ЗА ПОНУЂАЧЕ

### 1. УСЛОВ ЗА УЧЕШЋЕ У ПОСТУПКУ ЈАВНЕ НАБАВКЕ

Понуђач који учествује у поступку јавне набавке мора бити уписан у одговарајући регистар. Понуђач не мора доставити извод из регистра надлежног органа, који се може преузети са сајта надлежног органа.

### 2. ПОДАЦИ О ЈЕЗИКУ НА КОЈЕМ ПОНУДА МОРА ДА БУДЕ САСТАВЉЕНА

Понуђач подноси понуду на српском језику на обрасцу понуде.

### 3. НАЧИН, МЕСТО И РОК ПОДНОШЕЊА ПОНУДА

Понуђач понуду подноси путем поште или непосредно, у затвореној коверти на начин да се приликом отварања коверте са сигурношћу може утврдити да се понуда први пут отвара.

**Понуду доставити на адресу Наручиоца са текстом на предњој страни коверте:**

**Републички геодетски завод, 11000 Београд, Булевар војводе Мишића бр. 39, са знаком: „Понуда за јавну набавку мале вредности наруџбеницом добара – дрвених лајсни за зидне карте, за потребе Сектора геодетских послова (Јавна набавка 2/2019) – „НЕ ОТВАРАТИ“.**

**На полеђини коверте навести: Назив, број телефона и адресу понуђача.**

**Рок за подношење понуде је 2.8.2019. године, до 12,00 часова.**

Наручилац ће, по пријему одређене понуде, на коверти обележити време пријема и евидентирати број и датум понуде према редоследу приспећа. Уколико је понуда достављена непосредно, Наручилац ће понуђачу предати потврду пријема понуде. У потврди о пријему Наручилац ће навести датум и сат пријема понуде.

**Понуда се сматра благовременом уколико је примљена од стране Наручиоца до 2.8.2019. године, до 12,00 часова.**

Понуда коју наручилац није примио у року од одређеном за подношење понуда, односно која је примљена по истеку дана и сата до којег се понуде могу подносити, сматраће се неблаговременом.

### 4. МЕСТО, ВРЕМЕ И НАЧИН ОТВАРАЊА ПОНУДА

**Јавно отварање понуда обавиће се 2.8.2019. године, у 12,15 часова, по истеку рока за подношење понуда, у Републичком геодетском заводу, Булевар војводе Мишића, бр. 39, Београд, први спрат, канцеларија бр. 125.**

Представници понуђача могу учествовати у поступку отварања понуда уз печатом оверено пуномоћје, потписано од стране одговорног лица понуђача.

## 5. НАЧИН ИЗМЕНЕ И ДОПУНЕ ПОНУДЕ

У року за подношење понуде понуђач може да измени, допуни или опозове своју понуду на начин који је одређен за подношење понуде.

Понуђач је дужан да јасно назначи који део понуде мења, односно која документа накнадно доставља.

Измену, допуну или опозив понуде треба доставити на адресу: Републички геодетски завод, 11000 Београд, Булевар војводе Мишића бр. 39, са знаком:

„Измена понуде за јавну набавку мале вредности наруџбеницом **добара – дрвених лајсни за зидне карте, за потребе Сектора геодетских послова (Јавна набавка 2/2019) – „НЕ ОТВАРАТИ“**.

или

„Допуна понуде за јавну набавку мале вредности наруџбеницом **добара – дрвених лајсни за зидне карте, за потребе Сектора геодетских послова (Јавна набавка 2/2019) – „НЕ ОТВАРАТИ“**.

или

Опозив понуде за јавну набавку мале вредности наруџбеницом **добара – дрвених лајсни за зидне карте, за потребе Сектора геодетских послова (Јавна набавка 2/2019) – „НЕ ОТВАРАТИ“**.

По истеку рока за подношење понуда понуђач не може да повуче нити да мења своју понуду.

## 6. НАЧИН И УСЛОВИ ПЛАЋАЊА, КАО И ДРУГЕ ОКОЛНОСТИ ОД КОЈИХ ЗАВИСИ ПРИХВАТЉИВОСТ ПОНУДЕ

### 6.1. Захтеви у погледу рока важења понуде

Рок важења понуде не може бити краћи од 30 дана од дана отварања понуда.

У случају истека рока важења понуде, наручилац је дужан да у писаном облику затражи од понуђача продужење рока важења понуде.

Понуђач који прихвати захтев за продужење рока важења понуде на може мењати понуду.

### 6.2. Захтеви у погледу рока, начина и услова плаћања

Рок плаћања не може бити краћи од 15 дана ни дужи од 45 дана од дана службеног пријема уредног рачуна и записника о квалитативном и кванитативном пријему добара без примедби.

Сваки рачун мора да садржи све елементе прописане чл. 42. Законом о порезу на додату вредност Републике Србије („Сл. гласник РС“ бр. 84/04, 86/04 и 61/05).

Плаћање се врши уплатом на текући рачун понуђача.

Понуђачу није дозвољено да захтева аванс.

### 6.3 Рок испоруке добара

Изабрани понуђач је дужан да добра испоручи у року не дужем од 5 радних дана од дана пријема Наружбенице.

#### 6.4 Место и начин испоруке добара

Место испоруке добара је адреса Наручиоца: F-со магацин седишта Републичког геодетског завода у Београду, Булевар војводе Мишића бр. 39.

Испорука ће се вршити одједном.

#### 6.5. Квалитет добара

Понуђач је дужан да савесно одабере добра за испоруку према траженом опису добара у техничкој спецификацији добара, нарочито водећи рачуна о квалитету материјала. Квалитет добара мора одговарати стандардима квалитета за предметна добра.

Приликом пријема добара извршиће се записнички квалитативни и квантитативни пријем добара.

#### 6.6. Рекламација

Уочени недостаци при квалитативном и квалитативном пријему, као и скривени недостаци, констатоваће се посебним Записником о рекламацији.

Записнички констатоване недостатке, Продавац мора отклонити или их заменити добрима без недостатка, најкасније у року од 3 (три) дана од дана сачињавања Записника о рекламацији.

Након отклањања недостатака, сачиниће се Записник о квантитативном и квалитативном пријему добара.

#### 6.7. Рок важења наруџбенице

Наруџбеница важи 12 месеци или до утрошка средстава.

#### 6.8. Решавање спорова

На све што није регулисано примениће се Закон о облигационим односима. У случају настанка спора, утврђује се надлежност суда у Београду.

### 7. ВАЛУТА И НАЧИН НА КОЈИ МОРА ДА БУДЕ НАВЕДЕНА И ИЗРАЖЕНА ЦЕНА У ПОНУДИ

Цене у понуди уносе се у V Образац понуде, који у себи садржи образац структуре цене.

Цене у понуди морају бити исказане у динарима, са укљученим свим зависним трошковима без урачунатог ПДВ-а и са урачунатим ПДВ-ом.

Цене у понуди су фиксне и не могу се мењати.

Ако је у понуди исказана неуобичајено ниска цена, Наручилац ће поступити у складу са чланом 92. Закона о јавним набавкама.

## 8. ДОДАТНЕ ИНФОРМАЦИЈЕ ИЛИ ПОЈАШЊЕЊА У ВЕЗИ СА ПРИПРЕМАЊЕМ ПОНУДЕ

Заинтересовано лице може, у писаном облику, путем поште на адресу Наручиоца и путем електронске поште на е-mail [javnenabavke@rgz.gov.rs](mailto:javnenabavke@rgz.gov.rs) тражити од наручиоца додатне информације или појашњења у вези са припремањем понуде, најкасније 5 дана пре истека рока за подношење понуде.

Наручилац ће у року од 3 (три) дана од дана пријема захтева за додатним информацијама или појашњењима, одговор објавити на Порталу јавних набавки и на својој интернет страници.

Додатне информације или појашњења упућују се са напоменом **„Захтев за додатним информацијама или појашњењима за припремање понуде за јавну набавку мале вредности наруџбеницом добара – дрвених лајсни за зидне карте, за потребе Сектора геодетских послова (Јавна набавка 2/2019) – „НЕ ОТВАРАТИ“.**

**Тражење додатних информација или појашњења у вези са припремањем понуде телефоном није дозвољено.**

Комуникација у поступку јавне набавке врши се искључиво на начин одређен чланом 20. и 21. Закона о јавним набавкама.

## 9. ДОДАТНА ОБЈАШЊЕЊА ОД ПОНУЂАЧА ПОСЛЕ ОТВАРАЊА ПОНУДА И КОНТРОЛА КОД ПОНУЂАЧА

После отварања понуда наручилац може приликом стручне оцене понуда да у писаном облику захтева од понуђача додатна објашњења која ће му помоћи при прегледу, вредновању и упоређивању понуда, а може да врши контролу (увид) код понуђача.

Уколико наручилац оцени да су потребна додатна објашњења или је потребно извршити контролу (увид) код понуђача, наручилац ће понуђачу оставити примерени рок да поступи по позиву наручиоца, односно да омогући наручиоцу контролу (увид) код понуђача.

Наручилац може уз сагласност понуђача да изврши исправке рачунских грешака уочених приликом разматрања понуде по окончаном поступку отварања.

У случају разлике између јединичне и укупне цене, меродавна је јединична цена.

Ако се понуђач не сагласи са исправком рачунских грешака, наручилац ће његову понуду одбити као неприхватљиву.

## 10. ВРСТА КРИТЕРИЈУМА ЗА ИЗБОР НАЈПОВОЉНИЈЕ ПОНУДЕ

Избор најповољније понуде ће се извршити применом критеријума **„Најнижа понуђена цена“**. Уколико поднете понуде имају исту понуђену цену, као најповољнија биће понуда оног понуђача који је понудио **„краћи рок испоруке“**, а уколико обе понуде имају и исти рок испоруке, најповољнија биће понуда оног понуђача који је понудио **„дужи рок плаћања“**. Уколико ни након примене наведеног резервног елемента критеријума није могуће донети Одлуку о додели наруџбенице, наручилац ће је доделити понуђачу који буде извучен **путем жреба**.

Наручилац ће писмено обавестити све понуђаче који су поднели понуде о датуму када ће се одржати извлачење путем жреба. Жребом ће бити обухваћене само оне понуде које имају једнаку најнижу понуђену цену исти рок плаћања или исти рок испоруке или исти рок плаћања. Извлачење путем жреба наручилац ће извршити јавно, у присуству понуђача, и то тако што ће називе понуђача исписати на одвојеним папирима, који су



исте величине и боје, те ће све те папире ставити у провидну кутију одакле ће извући само један папир.

Понуђачу чији назив буде на извученом папиру ће бити додељена наруџбеница. Понуђачима који не присуствују овом поступку, наручилац ће доставити записник извлачења путем жреба.

## 11. РОК У КОЈЕМ ЋЕ БИТИ ИЗДАТА НАРУЏБЕНИЦА

Наруџбеница ће бити издата у року од три дана од дана истека рока за подношење захтева за заштиту права из члана 149. Закона. У случају да је поднета само једна понуда Наручилац може издати наруџбеницу пре истека рока за подношење захтева за заштиту права, у складу са чланом 112. став 2. тачка 5) Закона.

## V ОБРАЗАЦ ПОНУДЕ

Понуда бр \_\_\_\_\_ од \_\_\_\_\_ за јавну набавку мале вредности наруџбеницом добара – дрвених лајсни за зидне карте, за потребе Сектора геодетских радова (Јавна набавка 2/2019)

### 1) ОПШТИ ПОДАЦИ О ПОНУЂАЧУ

*Попунити:*

Назив понуђача:	
Адреса понуђача:	
Матични број понуђача:	
Порески идентификациони број понуђача (ПИБ):	
Име особе за контакт:	
Електронска адреса понуђача (e-mail):	
Телефон:	
Телефакс:	
Број рачуна понуђача и назив банке:	
Лице овлашћено за потписивање уговора	

### 2) ПОНУДА ПОНУЂАЧА:

#### 1. Цена и структура цене добара:

Дрвене лајсне за зидне карте							
Техничка спецификација добара					Јединична цена без пдв-а /са свим зависним трошковима/	Пдв %	Укупна цена јединична са пдв-ом /са свим зависним трошковима/
Опис добара	Попречни пресек	Дужина	Количина	Мерна јединица			
Материјал дрво – медијанпан; Боја црна – двоструко лакирање црним сјајним лаком у пуном формату лајсни	попречни пресек лајсни - 2,5 cm x 1,7 cm (висина x ширина), са обореним ивицама (као на цртежу)	1. лајсне дужине од 140 cm	200	комад	_____ рсд	_____ %	_____ рсд
		2. лајсне дужине од 200 cm	200	комад	_____ рсд	_____ %	_____ рсд
Укупна вредност понуде са свим урачунатим зависним трошковима:					<div style="display: flex; justify-content: space-between;"> <span>без пдв-а _____ рсд</span> <span>са пдв-ом _____ рсд</span> </div>		

Цене су фиксне и не могу се мењати.

## 2. Остали услови

Остали услови		
1.	Рок важења понуде не може бити краћи од 30 дана од дана отварања понуде	_____ дана /попуњава понуђач/
2.	Рок и начин плаћања не може бити краћи од 15 дана ни дужи од 45 дана од дана службеног пријема уредног рачуна и записника о квалитативном и квантитативном пријему добара без примедби, уплатом на текући рачун Понуђача.	_____ дана /попуњава понуђач/ <i>Сваки рачун мора да садржи све елементе прописане чл. 42. Законом о порезу на додату вредност Републике Србије („Сл. гласник РС“ бр. 84/04, 86/04 и 61/05). Плаћање се врши уплатом на текући рачун понуђача. Понуђачу није дозвољено да захтева аванс.</i>
3.	Рок испоруке добара не може бити дужи од 5 радних дана од дана пријема наруџбенице	_____ дана /попуњава понуђач/
4.	Место и начин испоруке добара	Место и начин испоруке добара је адреса Наручиоца: F-со магацин седишта Републичког геодетског завода у Београду, Булевар војводе Мишића бр. 39. Испорука ће се вршити одједном.
5.	Квалитет добара	Понуђач је дужан да савесно одабере добра за испоруку према траженом опису добара у техничкој спецификацији добара, нарочито водећи рачуна о квалитету материјала. Квалитет добара мора одговарати стандардима квалитета за предметна добра.  Приликом пријема добара извршиће се записнички квалитативни и квантитативни пријем добара.
6.	Рекламација	Уочени недостаци при квалитативном и квалитативном пријему, као и скривени недостаци, констатоваће се посебним Записником о рекламацији. Записнички констатоване недостатке, Продавац мора отклонити или их заменити добрима без недостатка, најкасније у року од 3 (три) дана од дана сачињавања Записника о рекламацији. Након отклањања недостатака, сачиниће се Записник о квантитативном и квалитативном пријему добара.
7.	Рок важења наруџбенице	Наружбеница важи 12 месеци или до утрошка новчаних средстава.
8.	Решавање спорова	На све што није регулисано примениће се Закон о облигационим односима. У случају настанка спора, утврђује се надлежност суда у Београду.

Датум

Понуђач

**\* Упутство за попуњавање обрасца Понуде понуђача:**

Понуђач је обавезан да попуни образац Понуде понуђача тако да:

- у табели 1. **Структура цене:** наведе износе јединичне цене без пдв-а, проценат пдв-а и износе укупне јединичне цене са пдв-ом, као и укупну вредност понуде без пдв-а и са пдв-ом.

- У табели 2. **Остали услови:** наведе рокове извршења обавеза под тачкама 1., 2. и 3.

Понуђач је дужан да Образац понуде потпише, чиме потврђује да је сагласан са условима из понуде и да су наведени подаци тачни.